

拆卸

1. 将点火开关置于OFF，分离蓄电池负极(-)导线。
2. 拆卸控制台延伸侧盖。(参考车身部分-控制台)
3. 分离纵向G传感器连接器。
4. 拧下固定螺栓(A)。

规定扭矩:

4. 9~6. 8N. m(0. 5~0. 7kgf. m, 3. 6~5. 1lb-ft)

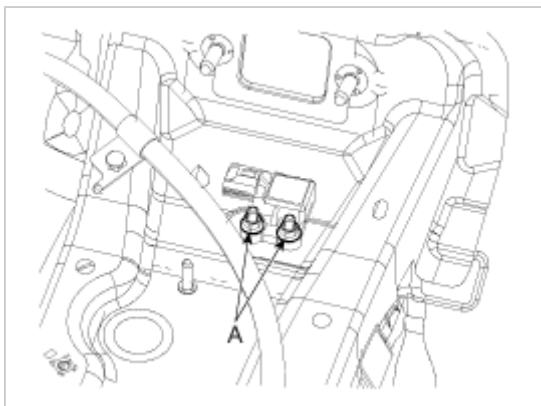

5. 按拆卸的相反顺序安装。

与行驶方向基准轴垂直偏差 $\pm 2^\circ$

在下列情况需要进行零位置初始程序:

- 更换纵向G传感器。
- 更换HECU。
- 检测到C1285(纵向G传感器未校准)DTC代码。